

# ARRIÈRE BAR 3 PORTES COULISSANTES

Consignes de sécurité importantes .....	38
Utilisation conforme .....	40
Éléments .....	41
Instructions d'utilisation du meuble et de la commande .....	42
Avant première utilisation .....	45
Nettoyage .....	46
Instructions d'élimination .....	47
Données techniques .....	48
Garantie .....	48

## Consignes de sécurité importantes

Lisez attentivement ce mode d'emploi avant d'utiliser l'appareil. Respectez toutes les consignes de sécurité afin d'éviter tout dommage dû à une utilisation non conforme.

1. Conservez ce mode d'emploi pour une utilisation future. Si vous cédez cet appareil à un tiers, joignez-y le mode d'emploi.
2. L'appareil est lourd. Afin de prévenir tout risque de blessure ou de dommage, déballez-le et installez-le à deux.
3. N'utilisez jamais un appareil endommagé ! Débranchez l'appareil et contactez votre revendeur si vous constatez un dommage.
4. Branchez et installez l'appareil conformément aux instructions pertinentes données dans ce mode d'emploi.
5. Utilisez l'appareil uniquement dans le but prescrit. L'appareil est conçu pour un usage commercial.
6. Nous ne pouvons être tenus pour responsables de tout dommage résultant d'une utilisation incorrecte ou du non-respect de ces consignes.
7. Utilisez l'appareil uniquement à l'intérieur.
8. Risque de choc électrique ! N'essayez jamais de réparer l'appareil vous-même. Adressez-vous à un service après-vente qualifié pour l'entretien de l'appareil ainsi que pour procéder aux réparations.
9. Inspectez régulièrement la prise et le câble afin de détecter tout dommage. Un câble endommagé doit être remplacé par le fabricant, son service clientèle ou une personne qualifiée similaire afin d'éviter tout risque de blessure.
10. Avant de brancher la prise, vérifiez que le voltage et le courant nominal du réseau correspondent aux informations données sur la plaquette signalétique de l'appareil.
11. Evitez d'endommager le câble d'alimentation. Ne le tordez pas, ne le pliez pas ou ne le frottez pas contre des arêtes vives. Tenez-le à l'écart des surfaces chaudes et des flammes nues.
12. Veuillez demander à un technicien qualifié de connecter le câble de mise à la terre au terminal équipotentiel.
13. Pour votre sécurité, branchez l'appareil uniquement dans une prise correctement reliée à la terre. Débranchez immédiatement l'appareil si vous percevez un choc électrique lorsque vous touchez ce dernier.
14. Ne tirez pas sur le câble d'alimentation. Tirez uniquement sur la prise. N'enroulez pas le câble d'alimentation autour de l'appareil.
15. Cet appareil doit être relié à la terre.

## Consignes de sécurité importantes

16. Fixez le câble d'alimentation de sorte à exclure une traction ou un trébuchage involontaire.
17. Branchez la prise dans une prise murale facilement accessible de sorte à pouvoir débrancher immédiatement l'appareil en cas d'urgence.
18. Utilisez uniquement les accessoires d'origine.
19. L'appareil est mis sous tension dès qu'il est branché dans une prise.
20. Avertissement ! N'insérez pas d'objets tiers dans le boîtier de l'appareil.
21. N'ouvrez pas le boîtier.
22. N'obstruez ou ne couvrez pas les ouvertures de ventilation. Assurez toujours une bonne ventilation de l'appareil.
23. Si le couvercle des lampes tombe ou casse, débranchez immédiatement l'appareil et contactez du personnel qualifié afin de procéder aux réparations.
24. Cet objet ne doit pas être utilisé par des personnes (enfants inclus) aux capacités physiques, sensorielles ou mentales réduites, ayant un manqué d'expérience ou de savoir-faire en la matière, sauf si une personne responsable de leur sécurité les surveille ou leur donne des conseils quant à l'utilisation de l'appareil.
25. Il y a lieu de surveiller les enfants afin d'éviter qu'ils ne jouent avec l'appareil.
26. Ne conservez pas les clés des verrouillages de l'appareil à proximité ou à portée de main des enfants.
27. Ne touchez pas l'appareil lorsque vous avez les mains humides ou mouillées. N'utilisez jamais l'appareil lorsque vous avez les mains mouillées ou lorsque vous vous trouvez sur un sol humide.
28. Avertissement ! N'immergez pas l'appareil dans l'eau ou dans d'autres liquides lors du nettoyage. Ne nettoyez pas l'appareil au tuyau d'arrosage.
29. Si de l'eau pénètre dans l'appareil, débranchez-le immédiatement et faites-le contrôler par du personnel qualifié avant de le remettre en marche.
30. Ne mettez pas de carburants, de produits explosifs ou volatiles, d'acides corrosifs ou d'alcalis dans l'appareil. Stockez les spiritueux uniquement en position verticale, bouteille bien fermée. Les récipients contenant des gaz et liquides inflammables peuvent fuir à basse température et s'enflammer au contact d'étincelles générées par l'appareil électrique. Risque d'explosion !

## Consignes de sécurité importantes

31. Attention ! Ce produit est adapté à la conservation d'aliments places dans des récipients. N'y placez pas d'aliments qui ne se trouvent pas dans des récipients.
32. Risque d'incendie ! Si de l'agent réfrigérant s'échappe de l'appareil, débranchez ce dernier et éliminez toutes les sources d'inflammabilité situées à proximité, ventilez la pièce et prenez contact avec le service clientèle. Faites attention car l'agent réfrigérant qui jaillit de l'appareil peut causer de graves blessures oculaires. Les détails relatifs à l'agent réfrigérant utilisé se trouvent sur la plaquette signalétique.
33. N'utilisez pas d'aides mécaniques, de sources de chaleur comme par exemple des bougies ou appareils de chauffage pour accélérer le processus de décongélation. La vapeur créée lors de ce processus pourrait engendrer des courts-circuits et une chaleur trop importante pourrait endommager le revêtement intérieur en plastique.
34. Attention : Risque d'incendie
35. Attention : Les ouvertures d'aération du boîtier de l'appareil ou de son logement ne doivent en aucun cas être obstruées.
36. Attention : – N'utilisez aucun dispositif mécanique ou autre moyen pour faire accélérer le processus de dégivrage, sauf indication contraire du fabricant.
37. Attention : – Prenez garde à ne pas endommager le circuit frigorifique.
38. Attention : – Aucun appareil électrique ne doit être placé dans les compartiments de réfrigération d'aliments de l'appareil, sauf indication contraire du fabricant.

## Utilisation conforme

Utilisez cet appareil uniquement pour le stockage à usage commercial des aliments et des boissons.

## Eléments

### Arrière Bar Porte Battante, Porte Simple

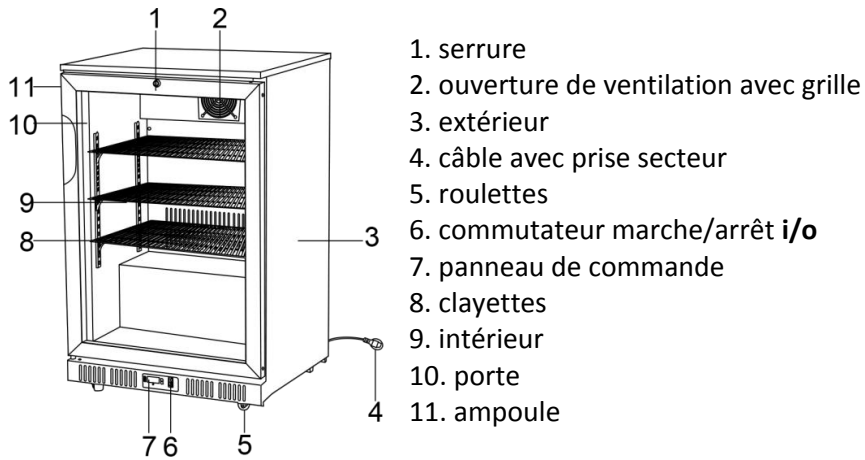

### Arrière Bar Portes Battantes, Porte Double

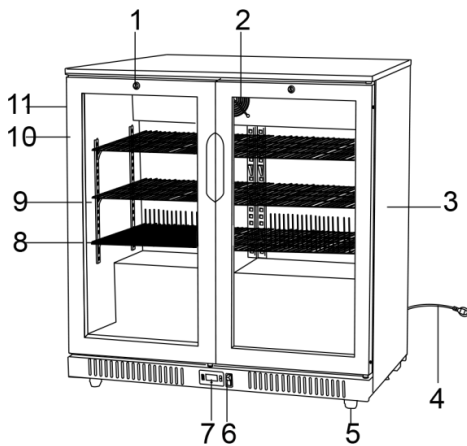

### Arrière Bar Porte Couissante

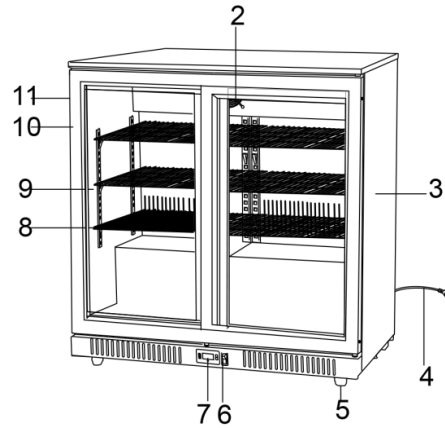

### Arrière Bar Portes Battantes, Trois Portes

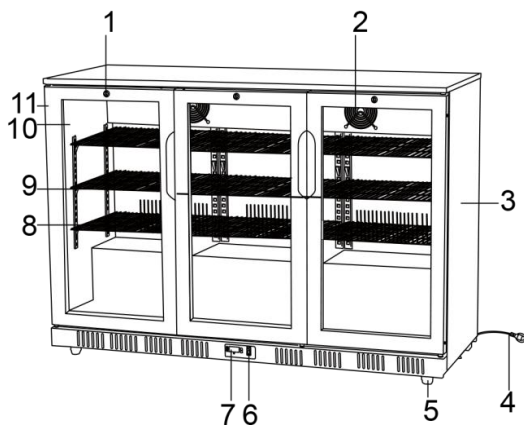

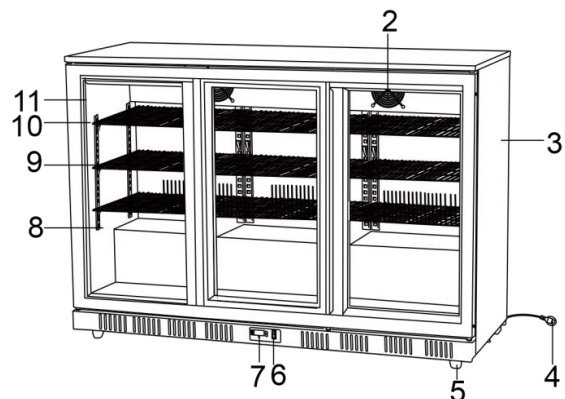

### Arrière Bar Portes Couissantes, Trois Portes Couissantes



# Instructions d'utilisation du meuble et de la commande

## Réglage et contrôle de la température

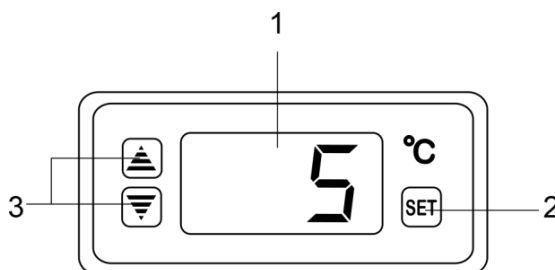

### Le thermostat

1. Affichage LED
2. Touche **SET**
3. Touches  



- Raccordez la prise (4) au réseau.
- Le réfrigérateur est mis en marche.
- Le thermostat (contrôle de température digital) se trouve dans le bas de l'appareil.
- Après quelques secondes, l'affichage LED (12) indique la température actuelle de la partie intérieure (9) de l'appareil. Le réfrigérateur commence automatiquement à refroidir à la température souhaitée.
- La température prédéfinie en usine se situe entre 0°~ 8°C. Ne modifiez pas cette température pendant les premières 24 heures. Après 24 heures, vous pouvez, si nécessaire, modifier la température par paliers.

### Réglage de la température

- Appuyez sur SET (13). L'affichage LED (12) clignote. Appuyez sur   (14) pour définir la température souhaitée. Appuyez à nouveau sur SET (13) afin de mémoriser la température définie.
- L'affichage LED (12) indique la température actuelle de la partie intérieure de l'appareil. Le réfrigérateur commence automatiquement à refroidir à la température souhaitée.

### Allumer/éteindre la lampe

- Appuyez sur le commutateur marche/arrêt I/O (6), pour allumer ou éteindre la lampe (11).

### Fermeture de la porte

- Placez la clé dans la serrure (1) et tournez-la à 90° dans le sens contraire des aiguilles d'une montre afin de verrouiller la porte (10).

Assurez-vous doublement qu'aucune personne n'est enfermée dans le réfrigérateur avant de verrouiller la porte.

# Instructions d'utilisation du meuble et de la commande

## Réglage et commande de la température

- Le panneau avant de l'écran du thermostat:

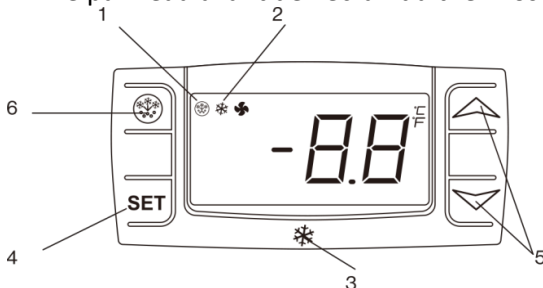

1. Voyant de dégivrage
2. Voyant de fonctionnement du compresseur
3. Touche **SET**
4. Touches de modification de la température
5. Bouton **DEFROST**
6. Dégivrage manuel

## Comment voir la limite définie

- Appuyez sur la touche **SET**, puis relâchez-la immédiatement, la limite définie s'affiche ;
- Appuyez à nouveau sur la touche **SET**, puis relâchez-la immédiatement ou patientez pendant environ 15 s pour retourner à la visualisation normale.

## Comment modifier la limite définie

- Appuyez sur la touche **SET** pendant plus de 2 secondes afin de modifier la valeur de la limite définie ;
- La valeur de la limite définie s'affiche et l'indicateur « °C » commence à clignoter ;
- Pour modifier la valeur définie, appuyez sur les flèches " ^ " ou " v " dans un délai de 15s.
- Pour mémoriser les nouvelles valeurs de la limite définie, appuyez à nouveau sur la touche **SET** ou patientez pendant 15 s.

## Dégivrage automatique

L'appareil exécute automatiquement des cycles de dégivrage.

**Remarque:** Le cycle démarre lors de la mise en marche initiale de l'appareil.

## Dégivrage manuel :

- Appuyez sur la touche **DEFROST**  et maintenez-la enfoncée pendant 5 secondes.
- Le cycle de dégivrage démarrera immédiatement et le témoin lumineux de Dégivrage s'allumera.

**Remarque:** Lancer un cycle de dégivrage réinitialise également le minuteur automatique de dégivrage.

## Guide D'Utilisation Et RÉGlage Du Point De Consigne Du Thermostat(EVCO)

La façade du thermostat

1. Led fonctionnement Compresseur
2. Led Dégivrage
3. Led Energy saving

## Instructions d'utilisation du meuble et de la commande

4. Led Stand-by
5. Touche programmation (seulement pour les utilisateurs autorisés)
6. Touche On/Stand-by (maintenir appuyer)
7. Touche dégivrage manuel (maintenir appuyer)

Comment déverrouiller le clavier (»Loc« message)

- Appuyez sur un bouton pendant plus de 2s, le message «UnL» apparaîtra et le clavier sera déverrouillé.

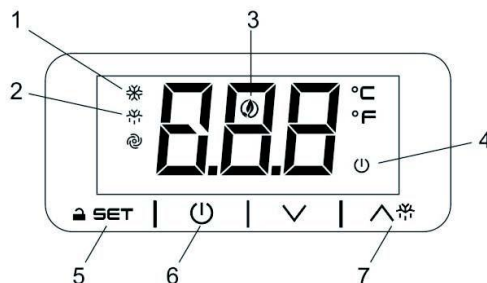

**Note: pour des raisons de sécurité le clavier se verrouille automatiquement après 30s d'inactivité sur les touches.**

Pour exécuter toute opération, il faut d'abord déverrouiller le clavier.

Comment visualiser et modifier le point de consigne

- Appuyer et relâcher immédiatement la touche **SET**, le point de consigne sera visualisé et ❄ commence à clignoter ;
- Pour changer la valeur appuyer sur la touche ^ ou v dans les 20 secondes.
- Pour mémoriser la nouvelle valeur du point de consigne appuyer sur la touche **SET** ou attendre 20 sec.

Dégivrage automatique

Les appareils exécuteront automatiquement un cycle de dégivrage.

Remarque: le cycle commence à partir du moment où l'appareil est mis sous tension.

Pour faire un dégivrage manuel :

- Appuyez et maintenez la touche DEGRIVRAGE ^❄ pendant 3s.
- Le cycle de dégivrage commencera immédiatement et l'indicateur lumineux de dégivrage s'allumera.

Remarque : lors du dégivrage automatique, la minuterie du dégivrage se remet automatiquement à zéro. Le prochain cycle de dégivrage automatique commence après le dégivrage manuel.

Comment mettre l'appareil dans l'état ON / STAND -BY

- Appuyez et maintenez la touche ⏻ pendant 4s, l'appareil va passer de l'état ON à STAND-BY e vis-versa.
- Pendant que la touche ⏻ est maintenu la LED va clignoter pour indiquer le changement d'état .



## Avant première utilisation

- Retirez tous les emballages ( Elimination de l'emballage).
- Contrôlez que vous disposez bien de tous les éléments et que ces derniers n'ont pas été endommagés lors du transport. En cas de livraison endommagée ou incomplète, contactez votre revendeur ( Garantie).
- Nettoyez l'appareil ( Nettoyage).
- Placez l'appareil sur une surface horizontale et stable présentant une inclinaison maximale de 5 %. En présence d'une inclinaison, installez une équerre de fixation.

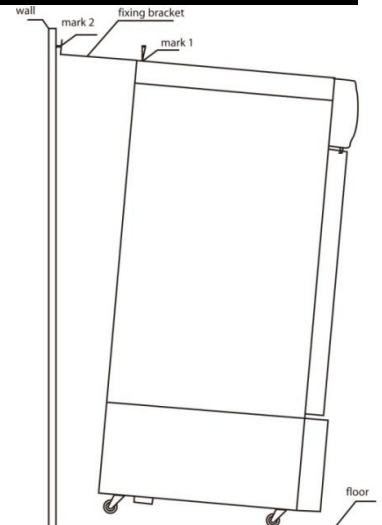

Pour l'installation, voir figure de droite.

- Retirez tout d'abord la vis du marquage 1 et fixez l'équerre de fixation à l'aide de la vis sur le marquage 1.
- Percez un trou dans le mur au niveau du marquage 2 et fixez l'équerre à l'aide d'un écrou M6.
- Remarque: vis non fournies.
- Essayez de placer l'appareil contre un mur, tout en veillant à laisser un espace libre suffisant afin de garantir une bonne ventilation et un bon fonctionnement de l'appareil.
- Ne placez pas l'appareil en l'exposant à la lumière directe du soleil ou à proximité de sources de chaleur.
- Protégez l'appareil de l'humidité ainsi que de la chaleur et du froid extrêmes.
- Veuillez consulter le tableau de correspondance entre la classe de climat et les plages de température pour référence :

Classe de climat de la chambre d'essai	Température du thermomètre à sec	Humidité relative
	°C	%
1	16	80
2	22	65
3	25	60
4	30	55
5	40	40

- N'utilisez jamais de rallonge. Risque de surchauffe ! Si le câble d'alimentation (5) n'est pas assez long pour atteindre la prise la plus proche, agencez votre magasin autrement ou demandez à une personne qualifiée de vous installer une nouvelle prise.
- L'appareil est équipé de roulettes (6), de sorte à ce que vous puissiez le

## Avant première utilisation

déplacer facilement. Avertissement ! Ne déplacez pas l'appareil sur des sols accidentés ou dans des escaliers.

- Si le courant est interrompu, attendez au moins 5 minutes avant de rebrancher l'appareil afin d'éviter tout dommage au compresseur.
- Important ! Laissez l'appareil reposer en position verticale pendant 8 heures avant de le brancher pour la première fois de sorte à permettre au réfrigérant de se déposer.
- La charge maximale de chaque étagère (9) est de 40 kg.
- L'appareil peut être connecté à un système d'alimentation possédant une impédance inférieure à 0,243 ohms. Si nécessaire, consultez votre fournisseur pour obtenir des informations concernant l'impédance.

## Nettoyage

- Débranchez l'appareil, videz-le et placez tous les produits dans une vitrine de remplacement avant de procéder au nettoyage.
- Retirez tous les éléments amovibles avant de procéder au nettoyage.
- Nettoyez le compartiment intérieur (12), les accessoires et le boîtier (4) à l'aide d'un chiffon sec. Le panneau de contrôle (7), le cordon d'alimentation avec prise (5), les ouvertures de ventilation (3), les lampes (10, 13) ou les composants électriques ne peuvent pas entrer en contact avec de l'eau.
- N'utilisez jamais de détergent corrosifs, de brosses en fil ou de tampons à récurer pour nettoyer votre appareil.
- N'utilisez jamais d'objets métalliques ou pointus pour éliminer les résidus.
- Séchez soigneusement toutes les surfaces.
- Utilisez un chiffon sec pour nettoyer les garnitures et les joints. Vérifiez toute présence de dommages à ces derniers afin de garantir une bonne fermeture des portes (11).
- Ne retirez ou n'endommagez pas la plaquette signalétique car elle contient des informations importantes.

### Remplacement des lampes

- Ne procédez pas au remplacement des lampes (10, 13) vous-même. Contactez une personne qualifiée pour effectuer ce travail.
- Ne retirez ou n'endommagez pas la plaquette signalétique car elle contient des informations importantes.

### Remplacement des lampes

- Ne procédez pas au remplacement des lampes (10, 13) vous-même.